

## Allgemeine bauaufsichtliche Zulassung

**Deutsches Institut für Bautechnik**  
ANSTALT DES ÖFFENTLICHEN RECHTS

**Zulassungsstelle für Bauprodukte und Bauarten  
Bautechnisches Prüfamts**

Mitglied der Europäischen Organisation für  
Technische Zulassungen EOTA und der Europäischen Union  
für das Agrément im Bauwesen UEAtc

Tel.: +49 30 78730-0  
Fax: +49 30 78730-320  
E-Mail: [dibt@dibt.de](mailto:dibt@dibt.de)

Datum: 19. November 2008      Geschäftszeichen:  
I 18-1.15.1-44/08

Zulassungsnummer:

**Z-15.1-268**

Geltungsdauer bis:

**30. November 2013**

Antragsteller:

**Deutsche Kahneisen Gesellschaft mbH**  
Nobelstraße 51/55, 12057 Berlin

Zulassungsgegenstand:

**JORDAHL-Querkraftbewehrung JDA-S**



Der oben genannte Zulassungsgegenstand wird hiermit allgemein bauaufsichtlich zugelassen.  
Diese allgemeine bauaufsichtliche Zulassung umfasst neun Seiten und acht Anlagen.

## **I. ALLGEMEINE BESTIMMUNGEN**

- 1 Mit der allgemeinen bauaufsichtlichen Zulassung ist die Verwendbarkeit bzw. Anwendbarkeit des Zulassungsgegenstandes im Sinne der Landesbauordnungen nachgewiesen.
- 2 Die allgemeine bauaufsichtliche Zulassung ersetzt nicht die für die Durchführung von Bauvorhaben gesetzlich vorgeschriebenen Genehmigungen, Zustimmungen und Bescheinigungen.
- 3 Die allgemeine bauaufsichtliche Zulassung wird unbeschadet der Rechte Dritter, insbesondere privater Schutzrechte, erteilt.
- 4 Hersteller und Vertreiber des Zulassungsgegenstandes haben, unbeschadet weiter gehender Regelungen in den "Besonderen Bestimmungen", dem Verwender bzw. Anwender des Zulassungsgegenstandes Kopien der allgemeinen bauaufsichtlichen Zulassung zur Verfügung zu stellen und darauf hinzuweisen, dass die allgemeine bauaufsichtliche Zulassung an der Verwendungsstelle vorliegen muss. Auf Anforderung sind den beteiligten Behörden Kopien der allgemeinen bauaufsichtlichen Zulassung zur Verfügung zu stellen.
- 5 Die allgemeine bauaufsichtliche Zulassung darf nur vollständig vervielfältigt werden. Eine auszugsweise Veröffentlichung bedarf der Zustimmung des Deutschen Instituts für Bautechnik. Texte und Zeichnungen von Werbeschriften dürfen der allgemeinen bauaufsichtlichen Zulassung nicht widersprechen. Übersetzungen der allgemeinen bauaufsichtlichen Zulassung müssen den Hinweis "Vom Deutschen Institut für Bautechnik nicht geprüfte Übersetzung der deutschen Originalfassung" enthalten.
- 6 Die allgemeine bauaufsichtliche Zulassung wird widerruflich erteilt. Die Bestimmungen der allgemeinen bauaufsichtlichen Zulassung können nachträglich ergänzt und geändert werden, insbesondere, wenn neue technische Erkenntnisse dies erfordern.



## II. BESONDERE BESTIMMUNGEN

### 1 Zulassungsgegenstand und Anwendungsbereich

Die Jordahl-Querkraftbewehrung Typ JDA-S besteht aus JDA-S-Ankern aus Betonstabstahl BSt 500 S,  $d_s = 10, 12, 14, 16, 20$  oder  $25$  mm mit beidseitig aufgestauchten Köpfen, die zur Lagesicherung auf Montagestäben aus Beton- oder Baustahl durch Heftschweißung befestigt sind. Der Durchmesser der aufgestauchten Ankerköpfe beträgt das Dreifache des Schaftdurchmessers.

Die Jordahl-Querkraftbewehrung Typ JDA-S wird als Querkraftbewehrung in Betonbauteilen aus Normalbeton mit einer Rohdichte zwischen  $2000 \text{ kg/m}^3$  und  $2600 \text{ kg/m}^3$  unter den in dieser Zulassung geltenden Voraussetzungen verwendet. Für die Anwendung in Balken und Platten sind die Betonfestigkeitsklassen C 20/25 bis C 50/60 zulässig.

Anwendungsbeispiele sind in Anlage 1 gegeben.

Die Bewehrungselemente sind senkrecht zur Tragrichtung stehend im querkraftbeanspruchten Bereich der Balken oder Platten anzuordnen und sollen diesen gleichmäßig durchsetzen. Sie dürfen bei vorwiegend ruhenden und nicht vorwiegend ruhenden Lasten verwendet werden.

### 2 Bestimmungen für das Bauprodukt

#### 2.1 Anforderungen an die Eigenschaften

Die Bewehrungselemente müssen Anlage 2 entsprechen.

Die Anker müssen die Eigenschaften eines BSt 500 S nach DIN 488-1<sup>1</sup> aufweisen. Die Bruchlast muss dem im Datenblatt beim Deutschen Institut für Bautechnik und der fremdüberwachenden Stelle hinterlegten Eigenschaften entsprechen. Die Stäbe zur Lagesicherung (Montagestäbe) müssen aus Betonstahl BSt 500 S nach DIN 488-1<sup>1</sup> bzw. BSt 500 NR nach allgemeiner bauaufsichtlicher Zulassung oder Rund- bzw. Flachstahl aus korrosionsbeständigem Stahl (gemäß allgemeiner bauaufsichtlicher Zulassung Nr. Zulassung Nr. Z-30.3-6<sup>2</sup>) oder einem Baustahl S 235 JR nach DIN EN 10025-2<sup>3</sup> bestehen.

#### 2.2 Herstellung, Verpackung, Transport, Lagerung und Kennzeichnung

##### 2.2.1 Herstellung

Die Ankerköpfe der JDA-S-Anker werden im Herstellwerk aufgestaucht. Dabei wird auch die Kennzeichnung auf beiden Köpfen eingepreßt. Die Anker werden an Betonstähle  $d_s = 6$  bis  $10$  mm an Montagestäbe oder Flachstähle angeschweißt (Heftschweißung), die zur Lagesicherung der Doppelkopfbolzen während des Betonierens dienen (s. Anlage 2). Es werden mindestens zwei Anker zu einem Bewehrungselement zusammengefasst, ein Bewehrungselement darf nur Anker gleichen Durchmessers enthalten.

##### 2.2.2 Verpackung, Transport und Lagerung

Verpackung, Transport und Lagerung müssen so erfolgen, dass die Bewehrungselemente nicht beschädigt werden.

Werden die Anker in Halbfertigplatten mit statisch mitwirkender Ortbetonschicht eingebaut, so ist für die Anordnung der Plattenelemente beim Transport Anlage 8 zu beachten.

##### 2.2.3 Kennzeichnung

Der Lieferschein der Bewehrungselemente muss vom Hersteller mit dem Übereinstimmungszeichen (Ü-Zeichen) nach den Übereinstimmungszeichen-Verordnungen der Länder gekennzeichnet werden und mindestens Ankerdurchmesser und Ankerlänge enthalten.



Die Kennzeichnung darf nur erfolgen, wenn die Voraussetzungen nach Abschnitt 2.3 Übereinstimmungsnachweis erfüllt sind. Den Anker ist auf jeden Kopf eine Kennzeichnung entsprechend Anlage 2 einzuprägen.

## **2.3 Übereinstimmungsnachweis**

### **2.3.1 Allgemeines**

Die Bestätigung der Übereinstimmung der Bewehrungselemente mit den Bestimmungen dieser allgemeinen bauaufsichtlichen Zulassung muss für jedes Herstellwerk mit einem Übereinstimmungszertifikat auf der Grundlage einer werkseigenen Produktionskontrolle und einer regelmäßigen Fremdüberwachung einschließlich einer Erstprüfung der Bewehrungselemente nach Maßgabe der folgenden Bestimmungen erfolgen. Für die Erteilung des Übereinstimmungszertifikats und die Fremdüberwachung einschließlich der dabei durchzuführenden Produktprüfungen hat der Hersteller der Bewehrungselemente eine hierfür anerkannte Zertifizierungsstelle sowie eine hierfür anerkannte Überwachungsstelle einzuschalten. Dem Deutschen Institut für Bautechnik ist von der Zertifizierungsstelle eine Kopie des von ihr erteilten Übereinstimmungszertifikats zur Kenntnis zu geben. Dem Deutschen Institut für Bautechnik ist zusätzlich eine Kopie des Erstprüfberichts zur Kenntnis zu geben.

### **2.3.2 Werkseigene Produktionskontrolle**

In jedem Herstellwerk ist eine werkseigene Produktionskontrolle einzurichten und durchzuführen. Unter werkseigener Produktionskontrolle wird die vom Hersteller vorzunehmende kontinuierliche Überwachung der Produktion verstanden, mit der dieser sicherstellt, dass die von ihm hergestellten Bauprodukte den Bestimmungen dieser allgemeinen bauaufsichtlichen Zulassung entsprechen. Die werkseigene Produktionskontrolle soll mindestens die im Prüfplan aufgeführten Maßnahmen umfassen. Der Prüfplan ist beim Deutschen Institut für Bautechnik und der für die Überwachung eingeschalteten Stelle hinterlegt.

Die Ergebnisse der werkseigenen Produktionskontrolle sind aufzuzeichnen und auszuwerten. Die Aufzeichnungen müssen neben den im Prüfplan festgelegten Aufzeichnungen mindestens folgende Angaben enthalten:

- Bezeichnung des Bauproduktes
- Art der Kontrolle oder Prüfung
- Datum der Herstellung und der Prüfung des Bauprodukts.
- Ergebnis der Kontrollen und Prüfungen und Vergleich mit den Anforderungen
- Unterschrift des für die werkseigene Produktionskontrolle Verantwortlichen.

Die Aufzeichnungen sind mindestens fünf Jahre aufzubewahren und der für die Fremdüberwachung eingeschalteten Überwachungsstelle vorzulegen. Sie sind dem Deutschen Institut für Bautechnik und der zuständigen obersten Bauaufsichtsbehörde auf Verlangen vorzulegen. Bei ungenügendem Prüfergebnis sind vom Hersteller unverzüglich die erforderlichen Maßnahmen zur Abstellung des Mangels zu treffen. Bauprodukte, die den Anforderungen nicht entsprechen, sind so zu handhaben, dass Verwechslungen mit übereinstimmenden ausgeschlossen werden. Nach Abstellung des Mangels ist - soweit technisch möglich und zum Nachweis der Mängelbeseitigung erforderlich - die betreffende Prüfung unverzüglich zu wiederholen.

### **2.3.3 Fremdüberwachung**

In jedem Herstellwerk ist die werkseigene Produktionskontrolle durch eine Fremdüberwachung regelmäßig zu überprüfen, mindestens jedoch zweimal jährlich. Im Rahmen der Fremdüberwachung ist eine Erstprüfung der Bewehrungselemente durchzuführen und es können auch Proben für Stichprobenprüfungen entnommen werden. Die Probenahme und Prüfungen obliegen jeweils der anerkannten Überwachungsstelle. Im Rahmen der Überprüfung der werkseigenen Produktionskontrolle sind mindestens die im hinterlegten Prüfplan angegebenen Prüfungen durchzuführen.



Die Ergebnisse der Zertifizierung und Fremdüberwachung sind mindestens fünf Jahre aufzubewahren. Sie sind von der Zertifizierungsstelle bzw. der Überwachungsstelle dem Deutschen Institut für Bautechnik auf Verlangen vorzulegen.

## 3 Bestimmungen für Entwurf und Bemessung

### 3.1 Allgemeines

Für die Ermittlung der Schnittgrößen und der Biegebewehrung sowie für die konstruktive Durchbildung der Balken und Platten gilt DIN 1045-1<sup>4</sup>, soweit im Folgenden nichts anderes bestimmt ist.

Die JDA-S-Anker sind als Querkraftbewehrung im Sinne von DIN 1045-1<sup>4</sup>, Abschnitte 13.2.3 und 13.3.3 zu betrachten und gemäß Abschnitt 10.3 zu bemessen, soweit im Folgenden nichts anderes bestimmt wird.

### 3.2 Entwurf

#### 3.2.1 Allgemeines

Die JDA-S-Anker sind so anzuordnen, dass die Ankerköpfe mit der Außenkante der Biegedruck- und Biegezugbewehrung abschließen. Für die Betondeckung der Ankerköpfe gilt DIN 1045-1<sup>4</sup>, Abschnitt 6.3.

JDA-S-Anker dürfen bei Torsionsbeanspruchung nicht in Rechnung gestellt werden.

Der zulässige Ankerdurchmesser  $d_A$  [in mm] wird durch die folgende Ungleichung begrenzt:

$$d_A \leq 4 \cdot \sqrt{h} \quad (h = \text{Bauteildicke in cm})$$

Die maximalen Abstände der Anker untereinander werden in den Tabellen 1 und 2 angegeben, es gilt der jeweils kleinere Wert.

In Haupttragrichtung wird der Größtabstand der Anker unter Berücksichtigung der Bauteilhöhe und der Querkraftbeanspruchung festgelegt.

In feingliedrigen Querschnitten braucht für  $h \leq 20$  cm und  $V_{Ed} \leq 0,3 V_{Rd,max}$  der Abstand  $s_{L,JDA}$  nicht kleiner als 15 cm zu sein.

**Tabelle 1** Maximale Abstände  $s_{L,JDA}$  der JDA-S-Anker in Haupttragrichtung

Höhe der Querkraftbeanspruchung des Bauteils	Art des Bauteils	Abstand in Abhängigkeit von der Bauteildicke in cm oder in Abhängigkeit von der Betonfestigkeitsklasse	
		bis C 45/55	≥ C 50/60
$V_{Ed} \leq 0,3 V_{Rd,max}$	dünne Platten ( $h \leq 40$ cm)	0,8 h	
	dicke Platten ( $h > 40$ cm) und Balken	0,7 h bzw. 30 cm	0,7 h bzw. 20 cm
$0,3 V_{Rd,max} < V_{Ed} < 0,6 V_{Rd,max}$	dünne Platten ( $h \leq 40$ cm)	0,6 h	
	dicke Platten ( $h > 40$ cm) und Balken	0,5 h bzw. 30 cm	0,5 h bzw. 20 cm
$V_{Ed} \geq 0,6 V_{Rd,max}$	dünne Platten ( $h \leq 40$ cm)	0,25 h	
	dicke Platten ( $h > 40$ cm) und Balken	0,25 h bzw. 20 cm	



Quer zur Haupttragrichtung wird der Größtabstand der Anker festgelegt durch die Bauteilhöhe sowie die vorhandene Querbewehrung in Anteilen der Bewehrung in Haupttragrichtung. Bei einer Querbewehrung von 20 % darf der Ankerabstand die Bauteilhöhe nicht überschreiten. Er darf in Bauteilen bis zu 40 cm Bauteildicke bei Vorhandensein einer Querbewehrung von 50 % das 1,5fache der Bauteilhöhe betragen. Zwischenwerte dürfen linear interpoliert werden.

**Tabelle 2** Maximale Abstände  $s_{Q,JDA}$  der Anker quer zur Haupttragrichtung in Abhängigkeit von der Bauteildicke und vorhandener Querbewehrung

	vorhandene Querbewehrung in % der Hauptbewehrung	Abstand $s_{Q,JDA, max}$ in Abhängigkeit von Betonfestigkeitsklasse sowie der Bauteildicke h oder in cm	
		bis C 45/55	≥ C 50/60
Platten mit einer Bauteildicke $h \leq 40$ cm	50	1,5 h	1,5 h
Sonstige Platten und Balken Bauteildicke mit $V_{Ed} \leq 0,3 V_{Rd,max}$	20	1,0 h oder 80 cm	1,0 h oder 60 cm
Sonstige Platten und Balken Bauteildicke mit $V_{Ed} > 0,3 V_{Rd,max}$	20	1,0 h oder 60 cm	1,0 h oder 40 cm

An freien Rändern von Platten und in Balken ist stets eine Bewehrung aus Bügeln als Randeinfassung zur Sicherung der Betondeckung anzuordnen.

Bei Platten dürfen Steckbügel zur Randeinfassung verwendet werden.

Es ist mindestens ein Längsbewehrungsstab zwischen JDA-S-Anker und den freien Bauteilrändern in Höhe der Ankerköpfe anzuordnen.

Der minimale Randabstand  $a_{Q,JDA}$  wird in Abhängigkeit von Ankerdurchmesser und Betonfestigkeitsklasse nach Tabelle 3 bestimmt. Für Betonfestigkeitsklassen höher als C 45/55 sind die Werte der Festigkeitsklasse C 45/55 anzusetzen.

**Tabelle 3** Minimaler Randabstand  $a_{Q,JDA}$  [cm] der Anker an freien Rändern

Ankerdurchmesser $d_A$ [mm]	Betonfestigkeitsklasse			
	C 20/25	C 30/37	C 35/45	C 45/55
10	12	11	9	8
12	15	13	11	10
14	17	15	13	12
16	20	17	15	13
20	25	21	19	17
25	31	26	23	21



### 3.2.2 Balken

Für  $V_{Ed} \leq 2/3 V_{Rd,max}$  sind 25 % und für  $V_{Ed} > 2/3 V_{Rd,max}$  50 % der erforderlichen Querkraftbewehrung in Form von Bügeln entsprechend den Regelungen nach DIN 1045-1<sup>4</sup> anzuordnen.

Abweichend von Tabelle 3 sind Randabstände nach Tabelle 4 zulässig, wenn die Mindestwerte für die Bügel- sowie die Randstabdurchmesser nicht unterschritten und die Bügel im Bereich der Ankerköpfe nach Anlage 6 angeordnet werden.

**Tabelle 4 Minimaler Randabstand  $a_{Q,JDA}$  [cm] der Anker an freien Rändern von Balken in Abhängigkeit von der randsichernden Bewehrung**

mit:			$a_{Q,JDA}$ [cm] für:			
Ankerdurchmesser	Stabdurchmesser der Bügel nicht kleiner als	Durchmesser des Randlängsstabes nicht kleiner als	Betonfestigkeitsklasse			
$d_A$ [mm]	$d_s$ [mm]	$d_s$ [mm]	C20/25	C30/37	C35/45	C45/55
10	8	10	7	6	6	5
12	8	10	9	8	7	6
14	8	10	10	9	8	7
16	8	10	12	10	9	8
20	10	12	15	13	11	10
25	12	16	19	16	14	13

Für Betonfestigkeitsklassen höher als C 45/55 sind die Werte der Festigkeitsklasse C 45/55 anzusetzen. Bei Balken mit Kompaktquerschnitten ist eine Mindestbügelbewehrung nach Abschnitt 3.3.3 in Abhängigkeit von der Querkraftbeanspruchung einzubauen.

Bei feingliedrigen Querschnitten ist es ausreichend, jeweils den Druck- und Zuggurt zu verbügeln.

### 3.2.3 Platten

In einachsig gespannten Platten ist stets eine Querbewehrung von mindestens 20 % der Hauptbewehrung zur Aufnahme der Querbiegemomente und Querkzugkräfte einzulegen.

## 3.3 Bemessung

### 3.3.1 Allgemeines

Die Ermittlung der Schnittgrößen erfolgt nach DIN 1045-1<sup>4</sup>. Die JDA-S-Anker dürfen für Torsionsbeanspruchung nicht in Rechnung gestellt werden. Die Torsions- und Querkraftbewehrung ist bei Verwendung von JDA-S-Ankern getrennt auszulegen.

Im Fall der Bemessung für auflagernahe Einzellasten darf  $\beta$  nach DIN 1045-1<sup>4</sup>, Abschnitt 10.3.2 (2) ermittelt und die Bewehrung mit dieser Abminderung ermittelt werden. Entsprechend Abschnitt 10.3.2 (3) darf diese Abminderung für den Nachweis von  $V_{Rd,max}$  nicht angesetzt werden.

Bei auflagernahen Einzellasten ist die Verankerung der Längsbewehrung für die gesamte Querkraft  $V_{Ed}$  über dem Auflager nachzuweisen.



Die rechnerische Streckgrenze in den Ankern ist mit  $f_{yk} = 500 \text{ N/mm}^2$  anzusetzen. Die Teilsicherheitsbeiwerte sind nach DIN 1045-1<sup>4</sup>, Tabelle 2 anzusetzen. Die zulässigen Kräfte  $F_{z,d}$  für  $\gamma_S = 1,15$  für die entsprechenden Ankerdurchmesser sind der Tabelle in Anlage 2 zu entnehmen.

Der Winkel  $\alpha$  zwischen den JDA-S-Ankern und der Bauteilachse entsprechend DIN 1045-1<sup>4</sup>, Bild 33 muss  $\alpha = 90^\circ$  betragen.

Der Nachweis gegen Ermüdung ist in Anlehnung an DIN 1045-1<sup>4</sup>, Abschnitt 10.8.3 zu führen, jedoch für Lastwechselzahlen  $N \leq 2 \cdot 10^6$ . Der zugehörige Spannungswert ist dann  $\Delta\sigma_{Rsk}(2 \cdot 10^6) = 70 \text{ N/mm}^2$ .

### 3.3.2 Querkraftbewehrung in Platten

Die Bemessung erfolgt nach DIN 1045-1<sup>4</sup>, Abschnitt 10.3, soweit in dieser allgemeinen bauaufsichtlichen Zulassung nichts anderes bestimmt ist.

In Platten mit einer statischen Nutzhöhe zwischen 20 cm und 40 cm darf der erforderliche JDA-S-Ankerquerschnitt unter Ansatz einer gegenüber DIN 1045-1<sup>4</sup>, Abschnitt 10.3.4 (3) und (5) flacheren Druckstrebenneigung wie folgt ermittelt werden.

Für Bügel ist die Neigung der Druckstreben nach DIN 1045-1<sup>4</sup> wie folgt begrenzt:

$$1,2 \leq \cot \theta \leq 3, \quad \text{also } 18,4^\circ \leq \theta \leq 39^\circ$$

für JDA-S-Anker in dünnen Platten gilt:

$$1,2 \leq \cot \theta_{\text{JDA-S}} \leq 4, \quad \text{also } 14^\circ \leq \theta_{\text{JDA-S}} \leq 39^\circ$$

wobei

$$\theta_{\text{JDA-S}} = (0,8 + 0,1 \cdot \frac{d}{d_0}) \cdot \theta - (2,3 - 1,15 \cdot \frac{d}{d_0})$$

mit

$d$	=	statische Nutzhöhe in cm
$d_0$	=	20 cm
$\theta$		zwischen $18,4^\circ$ und $39^\circ$



Der erforderliche Ankerquerschnitt der JDA-S-Anker darf mit Hilfe der nachfolgenden Gleichung bestimmt werden:

$$V_{Rd,sy} = (a_{s,JDA} \cdot \cot \theta_{\text{JDA-S}} + a_{sw} \cdot \cot \theta) \cdot z \cdot f_{yd}$$

dabei ist

$a_{s,JDA}$	der Querschnitt der JDA-S-Bewehrung
$a_{sw}$	der Querschnitt der Bügelbewehrung
$z$	Hebelarm der inneren Kräfte
$f_{yd}$	Bemessungswert der Streckgrenze ( $f_{yk}/1,15$ )

### 3.3.3 Querkraftbewehrung in Balken

Die Bemessung erfolgt nach DIN 1045-1<sup>4</sup>, Abschnitt 10.3, soweit in dieser allgemeinen bauaufsichtlichen Zulassung nichts anderes bestimmt ist.

Die JDA-S-Bewehrung ist als Mindestquerkraftbewehrung in Balken anrechenbar.

### 3.3.4 Nachweis der Feuerwiderstandsklasse

Für den Nachweis der Feuerwiderstandsklasse gilt DIN 4102-4<sup>5</sup> in Verbindung mit DIN 4102-22<sup>6</sup> oder DIN V ENV 1992-1-2<sup>7</sup> in Verbindung mit DIN Fachbericht 92<sup>8</sup>.

Im Bereich der Bewehrungselemente ist die erforderliche Betondeckung für die Ankerköpfe und Montageleisten einzuhalten.

## 4 Bestimmungen für die Ausführung

Beim Einbau der JDA-S Anker ist darauf zu achten, dass die JDA-S-Anker entsprechend Abschnitt 1 und Abschnitt 3.3.1 senkrecht zur Bauteilachse bzw. der Tragrichtung ausgerichtet werden.

Häusler



1	DIN 488-1:1984-09	Betonstahl - Teil 1: Sorten, Eigenschaften, Kennzeichen
2	Zulassung Nr. Z-30.3-6	Erzeugnisse, Verbindungsmittel und Bauteile aus nichtrostenden Stählen
3	DIN EN 10025-2:2005-04	Warmgewalzte Erzeugnisse aus Baustählen - Teil 2: Technische Lieferbedingungen für unlegierte Baustähle; Deutsche Fassung EN 10025-2:2004
4	DIN 1045-1:2008-08	Tragwerke aus Beton, Stahlbeton und Spannbeton - Teil 1: Bemessung und Konstruktion
5	DIN 4102-4:1994-03	Brandverhalten von Baustoffen und Bauteilen; Zusammenstellung und Anwendung klassifizierter Baustoffe, Bauteile und Sonderbauteile + A1:2004
6	DIN 4102-22:2004-11	Anwendungsnorm zu DIN 4102-4 auf der Bemessungsbasis von Teilsicherheitsbeiwerten
7	DIN V ENV 1992-1-2:1997-05	Eurocode 2: Planung von Stahlbeton- und Spannbetontragwerken, Teil 1-2: Allgemeine Regeln; Tragwerksbemessung für den Brandfall
8	DIN Fachbericht 92:2000	Nationales Anwendungsdokument (NAD), Richtlinie zur Anwendung von DIN V ENV 1992-1-2

# Anwendungsbeispiele

Beispiel 1:  
Platte

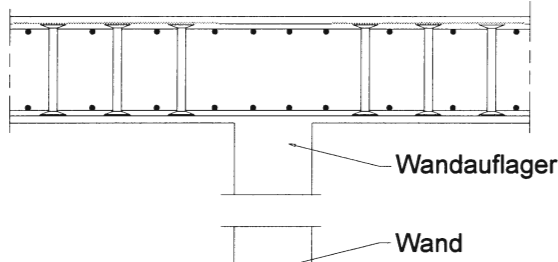

Beispiel 2:  
Bodenplatte

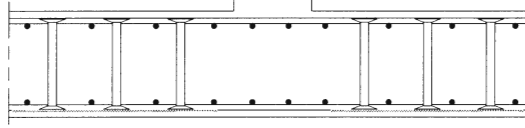

Beispiel 3:  
TT-Platte

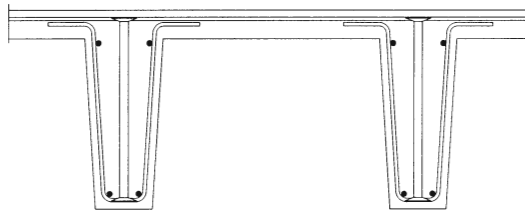

Beispiel 4:  
Elementdecke

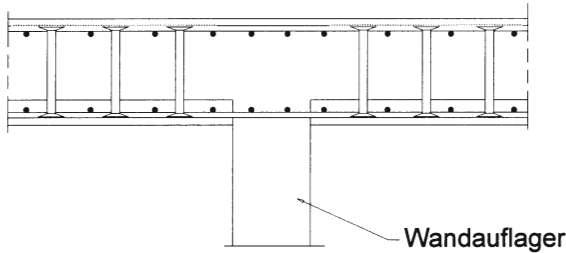

Beispiel 7:  
Stahlbetonwände, z.B. im Bereich von Öffnungen

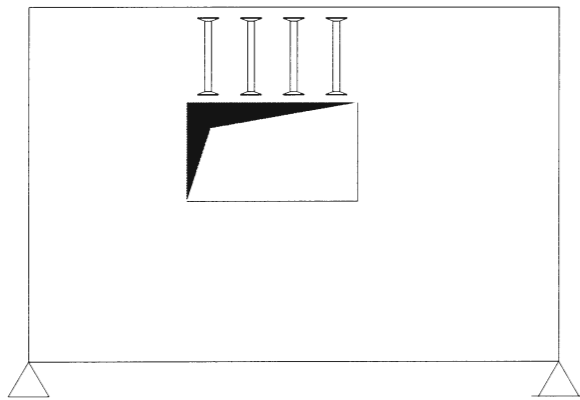

Beispiel 5:  
I-Träger

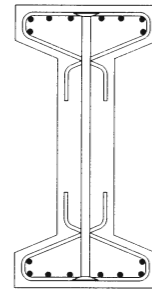

Beispiel 6:  
Kompaktquerschnitt  
(Balken bzw. Plattenbalken)

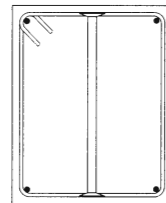

Beispiel 8:  
vertikale Plattenbauteile

Wand, gerade

Wand, gekrümmt

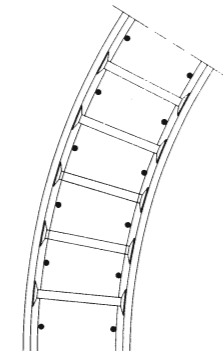
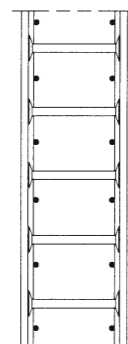

Deutsche Kahneisen  
Gesellschaft mbH  
Nobelstraße 51  
D-12057 Berlin  
Tel. 030/ 6 82 83-02  
Fax. 030/ 6 82 83-498

**JORDAHL-**  
**Querkraftbewehrung**  
**Typ JDA-S**

**Anwendungsbeispiele**

**Anlage 1**  
zur allgemeinen  
bauaufsichtlichen Zulassung  
**Z- 15.1-268**  
vom 19. November 2008

# JDA - Anker und Lochbandleiste

## Abmessungen der Anker

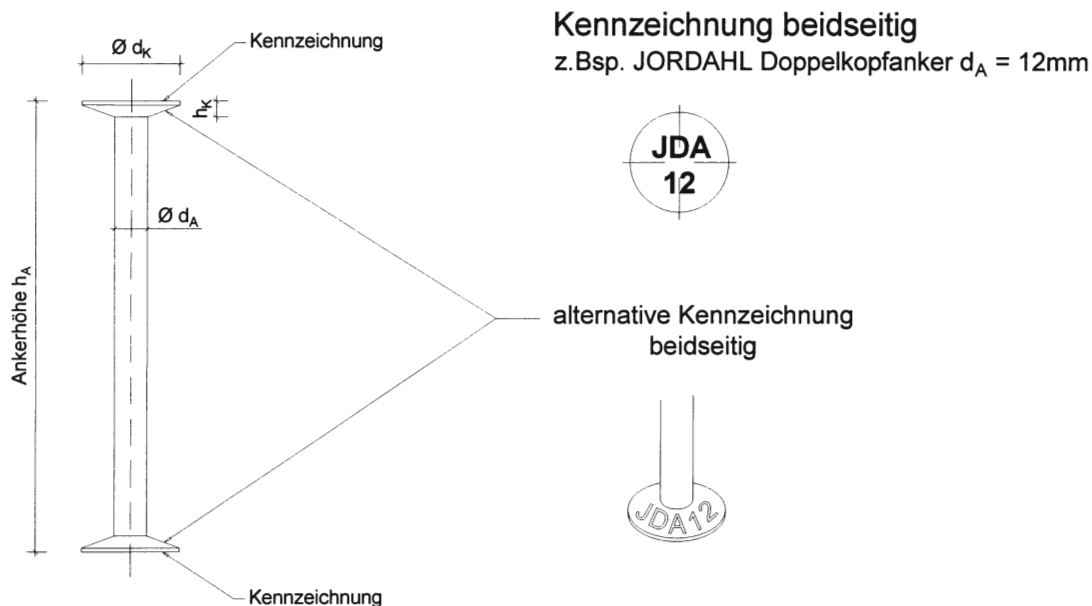

Kennzeichnung beidseitig

z. Bsp. JORDAHL Doppelkopfanker  $d_A = 12\text{mm}$

alternative Kennzeichnung  
beidseitig

Ankerdurchmesser $d_A$ [mm]	Kopfdurchmesser $d_K$ [mm]	Kopfdicke min $h_K$ [mm]	Ankerquerschnitt $A$ [mm <sup>2</sup> ]	Tragfähigkeit $F_{zd}$ [kN] = $A \cdot f_{yd}$
10	30	5	79	34,36
12	36	6	113	49,15
14	42	7	154	66,99
16	48	7	201	87,43
20	60	9	314	136,60
25	75	12	491	213,60



Verbindung mittels  
Splint oder Rödeldraht

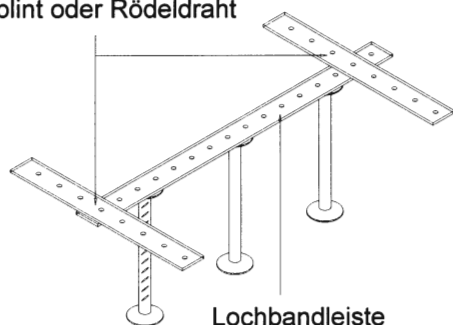

Lochbandleiste

Werkstoffe:

Anker : BSt 500S  
Lochbandleiste und  
Querleiste : S 235 JR  
(1.0037 bzw ST 37-2)  
1.4571 / 1.4401  
Zulassungsbescheid  
des DIBt Nr. Z-30.3-6



Deutsche Kahneisen  
Gesellschaft mbH  
Nobelstraße 51  
D-12057 Berlin  
Tel. 030/ 6 82 83-02  
Fax. 030/ 6 82 83-498

**JORDAHL-  
Querkraftbewehrung  
Typ JDA-S**

**JDA Doppelkopfanker  
Abmessungen**

**Anlage 2**

zur allgemeinen  
bauaufsichtlichen Zulassung

**Z- 15.1-268**

vom 19. November 2008

# Montage der JDA - Elemente

## Einbau von oben

Beispiel Deckenbewehrung

Lochbandleisten liegen oberhalb der oberen Bewehrungslage

Befestigung der JDA-Elemente an der Bewehrung:

- ohne JDA-Q Montagehilfe  
quer zur oberen Bewehrungslage

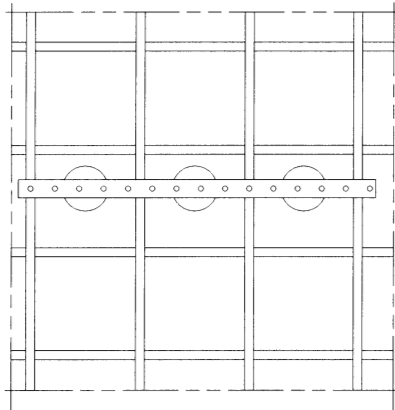
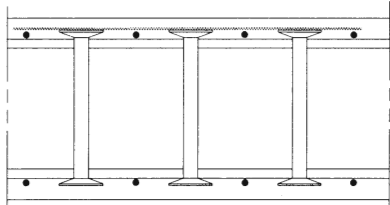

- mit JDA-Q Montagehilfe  
parallel zur oberen Bewehrungslage

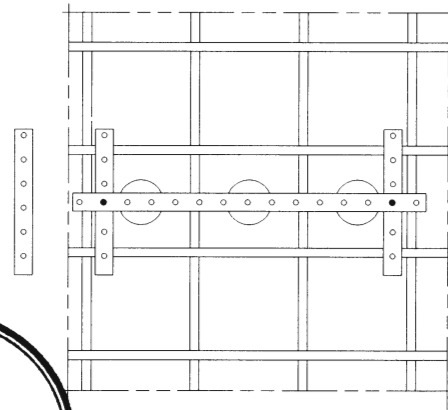
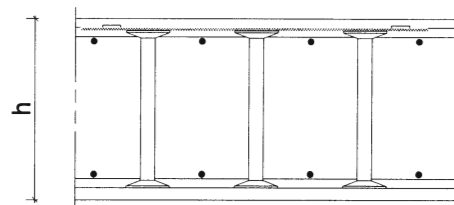

## Einbau von unten

Beispiel Deckenbewehrung

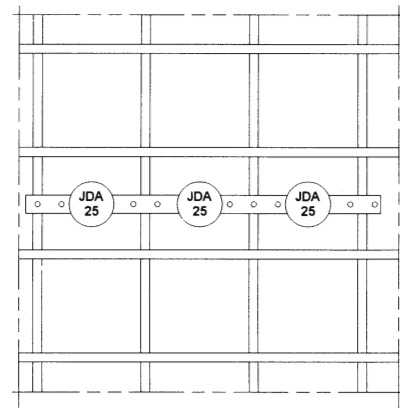
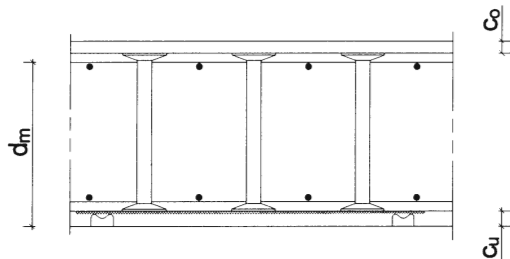

Betondeckung  $c_u$  und  $c_o$  nach DIN 1045-1:2008-08, Abschnitt 6.3



Deutsche Kahneisen  
Gesellschaft mbH  
Nobelstraße 51  
D-12057 Berlin  
Tel. 030/ 6 82 83-02  
Fax. 030/ 6 82 83-498

**JORDAHL-**  
**Querkraftbewehrung**  
**Typ JDA-S**

**Montage der**  
**JDA- Bewehrungselemente**

### Anlage 3

zur allgemeinen  
bauaufsichtlichen Zulassung

**Z- 15.1-268**

vom 19. November 2008

# Ankerabstände bei Platten

## Achsabstände der Anker in Haupttragrichtung nach Tabelle 1

(in Abhängigkeit von der Plattendicke, Querkraftbeanspruchung und Betonfestigkeitsklasse, max jedoch  $0,8 \times h$ )

Schnitt A-A

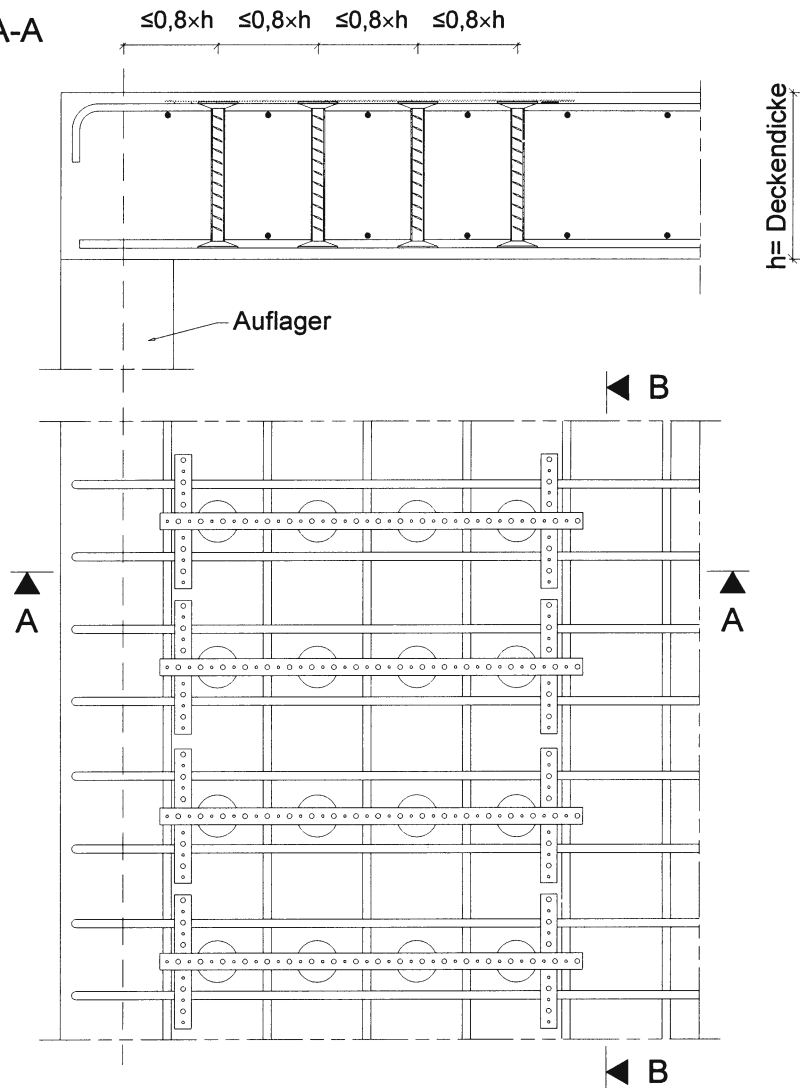

## Achsabstände der Anker quer zur Haupttragrichtung nach Tabelle 2

Schnitt B-B

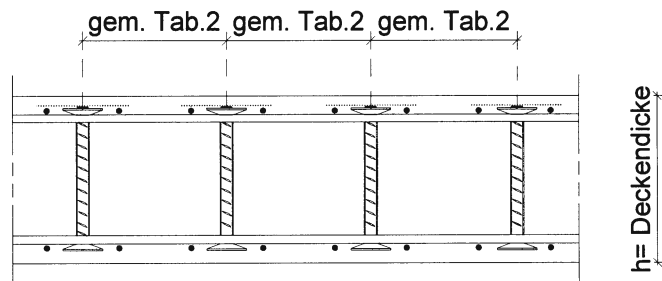

Deutsche Kahneisen  
 Gesellschaft mbH  
 Nobelstraße 51  
 D-12057 Berlin  
 Tel. 030/ 6 82 83-02  
 Fax. 030/ 6 82 83-498

**JORDAHL-**  
**Querkraftbewehrung**  
**Typ JDA-S**

**Ankerabstände bei Platten**

**Anlage 4**

zur allgemeinen  
bauaufsichtlichen Zulassung

**Z- 15.1-268**

vom 19. November 2008

# Ankerabstände bei profilierten Trägern

## I - Träger

### Draufsicht

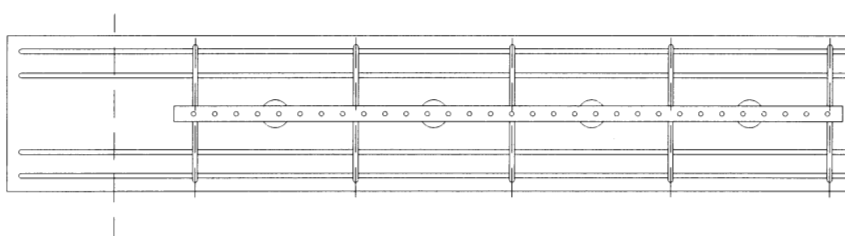

### Längsschnitt

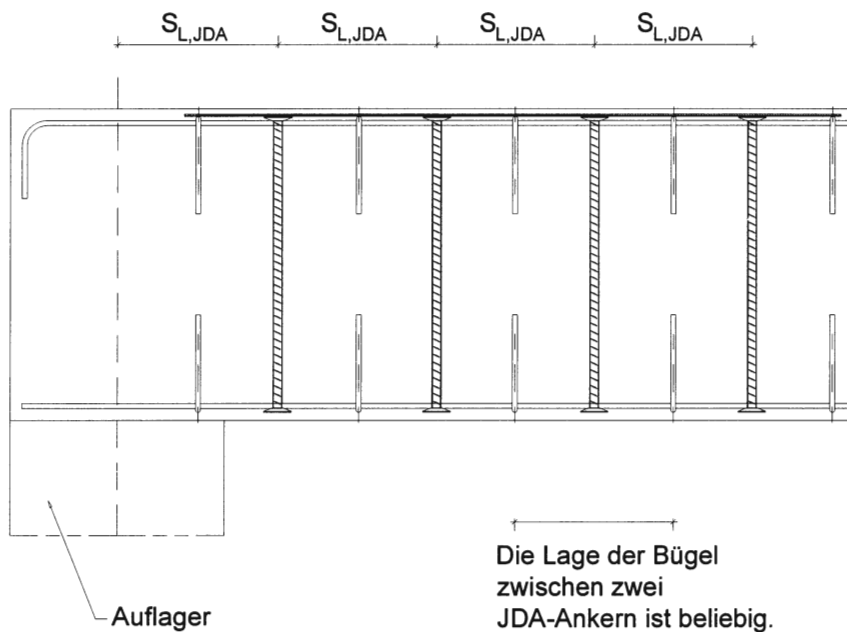

### Querschnitt

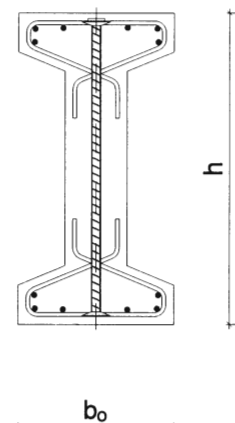

Abstände  $S_{L,JDA}$  der JDA-Doppelkopfanke in Richtung der Biegebeanspruchung nach Tabelle 1.

Bei Balken mit  $h < 20\text{cm}$  und  $V_{Ed} < 0,3 V_{Rd,max}$  braucht der Abstand nicht kleiner als 15cm sein.



Deutsche Kahneisen  
Gesellschaft mbH  
Nobelstraße 51  
D-12057 Berlin  
Tel. 030/ 6 82 83-02  
Fax. 030/ 6 82 83-498

**JORDAHL-**  
**Querkraftbewehrung**  
**Typ JDA-S**

**Ankerabstände bei**  
**profilierten Trägern**

**Anlage 5**  
zur allgemeinen  
bauaufsichtlichen Zulassung  
**Z- 15.1-268**  
vom 19. November 2008

# Ankerabstände bei kompakten Stahlbetonbalken

bei einreihiger JDA-Anordnung mit erforderlicher Bügelbewehrung

## Stahlbetonbalken

Draufsicht

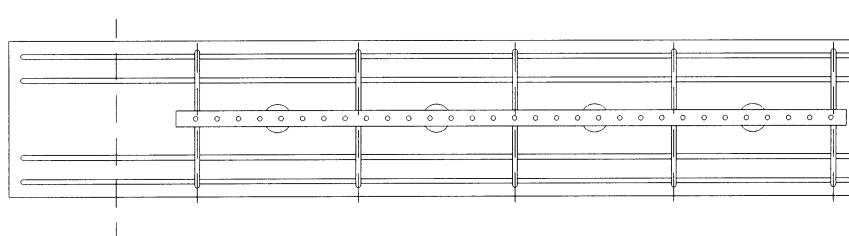

Längsschnitt

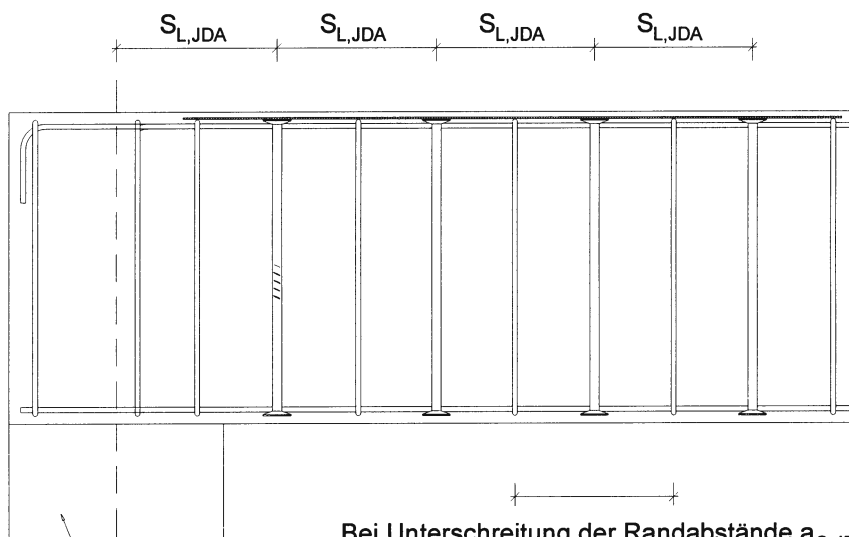

Querschnitt

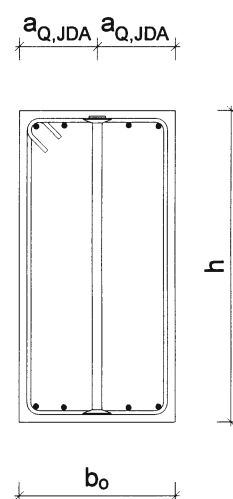

Auflager

Bei Unterschreitung der Randabstände  $a_{Q,JDA}$  nach Tabelle 3 sind die Abschnitte 3.2.1, 3.2.2 sowie Tabelle 4 zu beachten

Abstände  $S_{L,JDA}$  und  $S_{Q,JDA}$  nach Tabelle 1 und 2

Abstände  $a_{Q,JDA}$  nach Tabelle 3 und 4

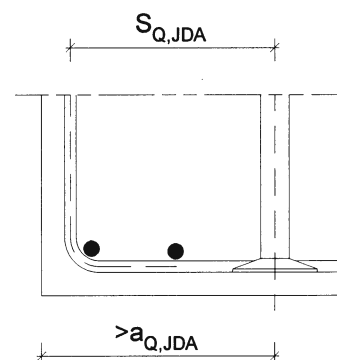

Deutsche Kahneisen  
Gesellschaft mbH  
Nobelstraße 51  
D-12057 Berlin  
Tel. 030/ 6 82 83-02  
Fax. 030/ 6 82 83-498

**JORDAHL-**  
**Querkraftbewehrung**  
**Typ JDA-S**

**Ankerabstände bei**  
**kompakten Stahlbetonbalken**

**Anlage 6**  
zur allgemeinen  
bauaufsichtlichen Zulassung  
**Z- 15.1-268**  
vom 19. November 2008

# Ankerabstände bei Stahlbetonbalken

bei zweireihiger JDA-Anordnung mit erforderlicher Bügelbewehrung

## Stahlbetonbalken

### Draufsicht

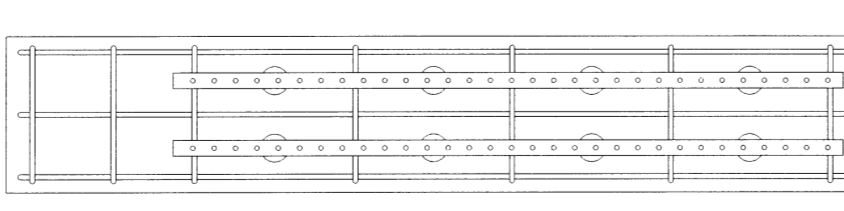

### Längsschnitt

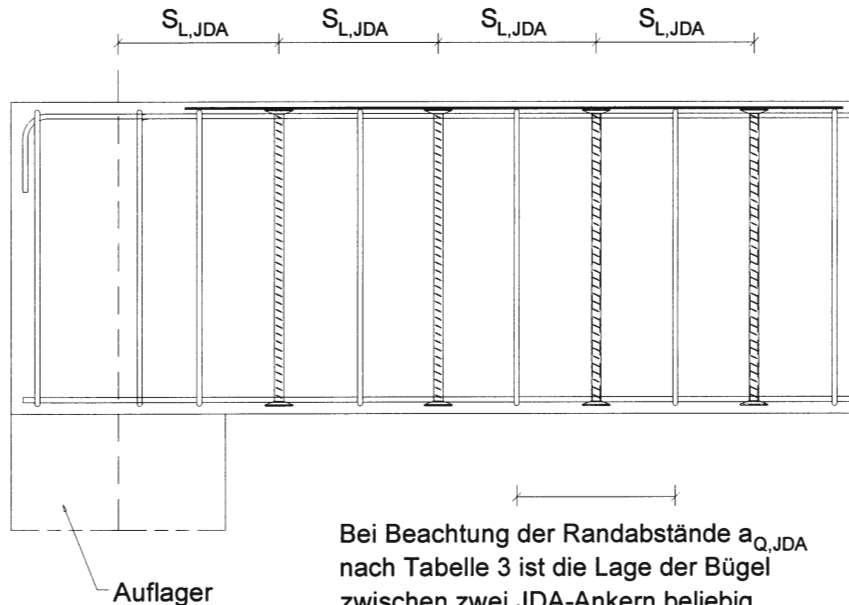

### Querschnitt

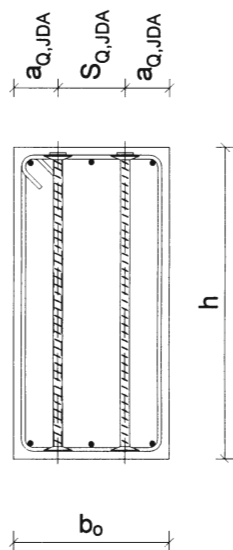

Bei Beachtung der Randabstände  $a_{Q,JDA}$  nach Tabelle 3 ist die Lage der Bügel zwischen zwei JDA-Ankern beliebig. Dies gilt auch für einreihige JDA-Bewehrung

Zur Aufnahme von Querkraftkräften sollte mindestens ein Bügel zwischen zwei JDA-Ankerpaaren angeordnet werden.

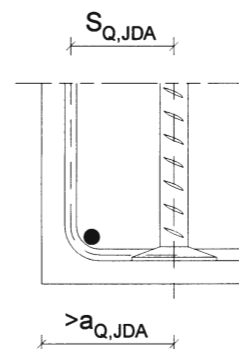

Abstände  $S_{L,JDA}$  und  $S_{Q,JDA}$  nach Tabelle 1 und 2

Abstände  $a_{Q,JDA}$  nach Tabelle 3 und 4



Deutsche Kahneisen  
Gesellschaft mbH  
Nobelstraße 51  
D-12057 Berlin  
Tel. 030/ 6 82 83-02  
Fax. 030/ 6 82 83-498

**JORDAHL-  
Querkraftbewehrung  
Typ JDA-S**

**Ankerabstände bei  
Stahlbetonbalken**

**Anlage 7**

zur allgemeinen  
bauaufsichtlichen Zulassung

**Z- 15.1-268**

vom 19. November 2008

# Lagerung und Transport bei Verwendung in Elementdecken



Erhöhte Distanzhalter erforderlich

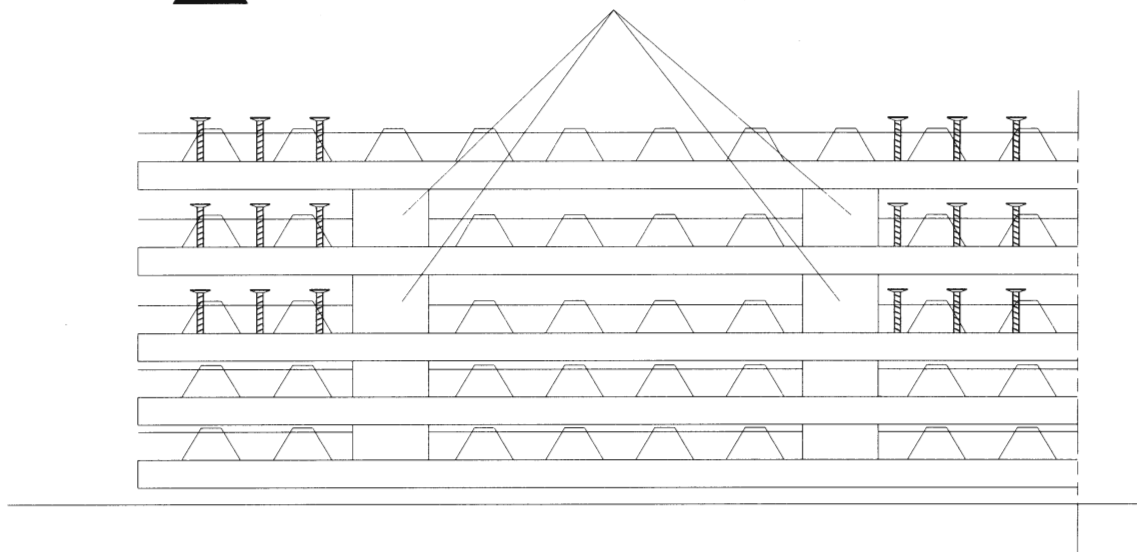

Beim Lagern und Transportieren von Elementdecken sind die JDA Schubbewehrungen zu beachten, die aufgrund ihrer Höhe über die Gitterträger hinausragen. Die zur Auflagerung der Elementdecken erforderlichen Distanzhalter sind entsprechend zu erhöhen.



Deutsche Kahneisen  
Gesellschaft mbH  
Nobelstraße 51  
D-12057 Berlin  
Tel. 030/ 6 82 83-02  
Fax. 030/ 6 82 83-498

**JORDAHL-  
Querkraftbewehrung  
Typ JDA-S**

**Lagerung und Transport  
bei Verwendung in  
Elementdecken**

**Anlage 8**

zur allgemeinen  
bauaufsichtlichen Zulassung

**Z- 15.1-268**

vom 19. November 2008